

25
YEARS

DOORS ARE



TOORS

INDY PRŮMYSLOVÁ VRATA





DHL Hradec Králové, Česká republika



TESCO Daventry, Velká Británie



Praha, Česká republika



MAN Brno, Česká republika



TESCO Bristol, Velká Británie



Bruggy, Belgie

Vyvíjíme vrata pro průmysl i soukromé účely. 20 let zkušeností na trhu by za nás mohlo vyprávět.

50⁺



PLNOHODNOTNÝ VÝROBCE VRAT

- dodáváme do více než 50ti zemí po celém světě
- spolupráce s renomovanými dodavateli vratových komponentů
- systém řízení kvality, automatizovaná výroba a výstupní kontrola
- profesionální zákaznický servis, komplexní konfigurátor vrat

OPTIMALIZOVANÁ ŘEŠENÍ

- konstruujeme a vyrábíme vrata podle standardních požadavků, ale splníme i speciální přání
- možnosti přizpůsobení neobvyklé stavební situaci: nadrozměrná vrata, speciální odklon, délka kolejnic atd.
- technický servis kvality



HSE (Zdraví & Bezpečnost & Životní prostředí)

Vratová specifikace dle EU normy EN 13241-1

TOORS je důležitým členem organizace **EDSF** (European Door and Shutter Federation)



ZÁKLADNÍ SPECIFIKACE TOORS INDY

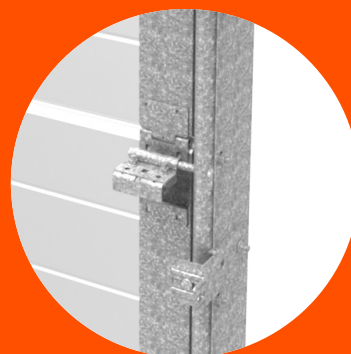
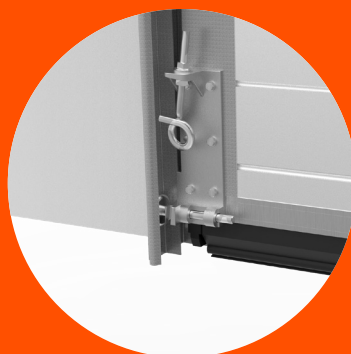
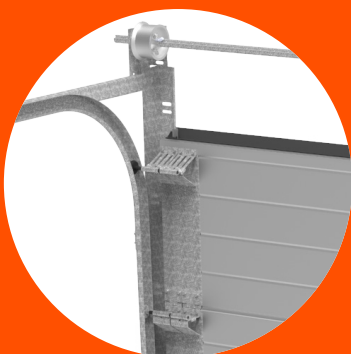

Kvalita a spolehlivost stojí u sekčních vrat TOORS na prvním místě. Vrata jsou sestavena z vysoce kvalitních materiálů a dílů od nejvýznamnějších evropských výrobců. Celý výrobní proces je neustále kontrolován, abychom zajistili maximální spokojenost našich zákazníků ve všech jejich požadavcích.

TOORS - vrata splňují evropské standardy pro vratovou techniku a jsou testována dle standardizované normy EN13241-1.

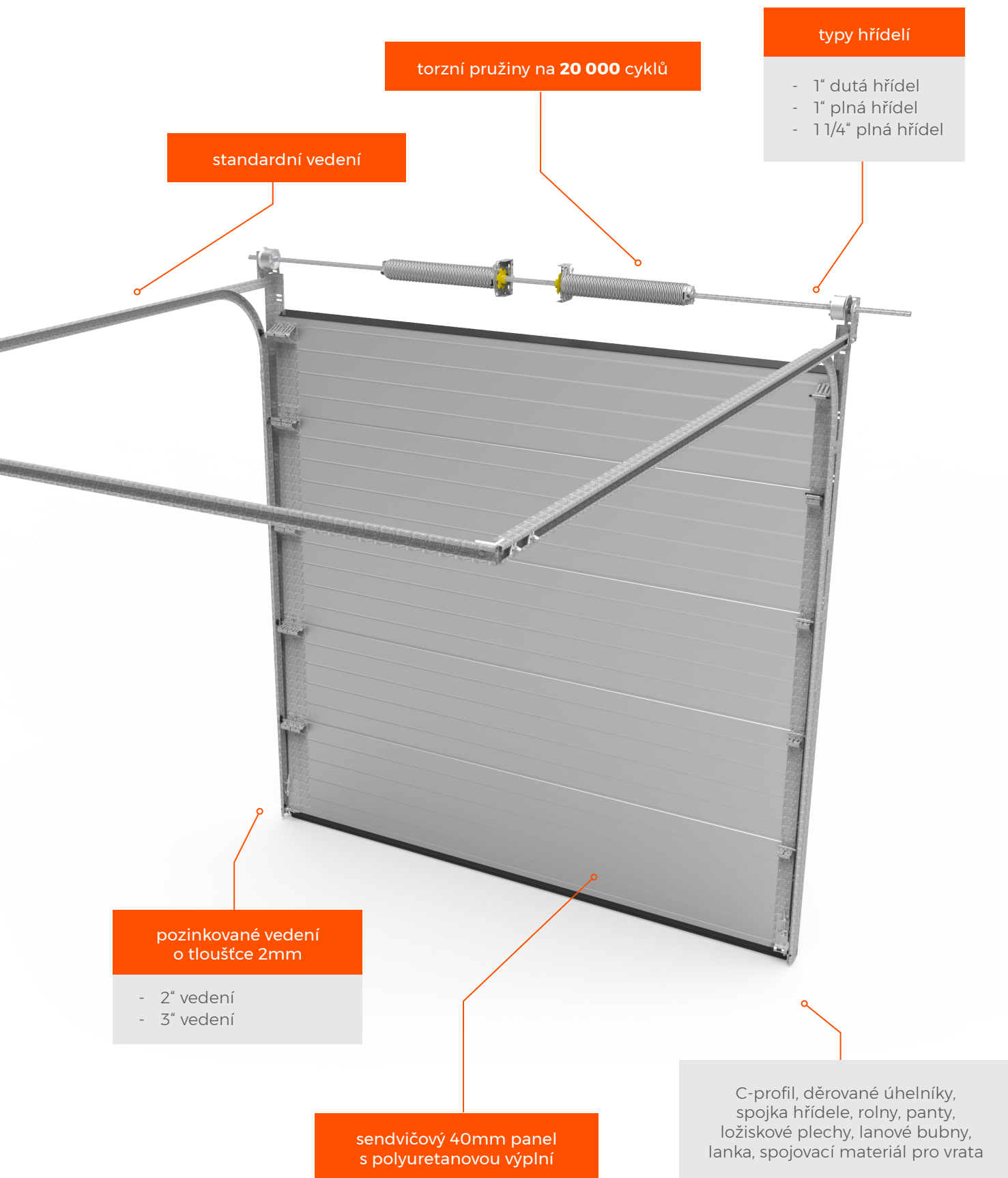

TYPY VEDENÍ

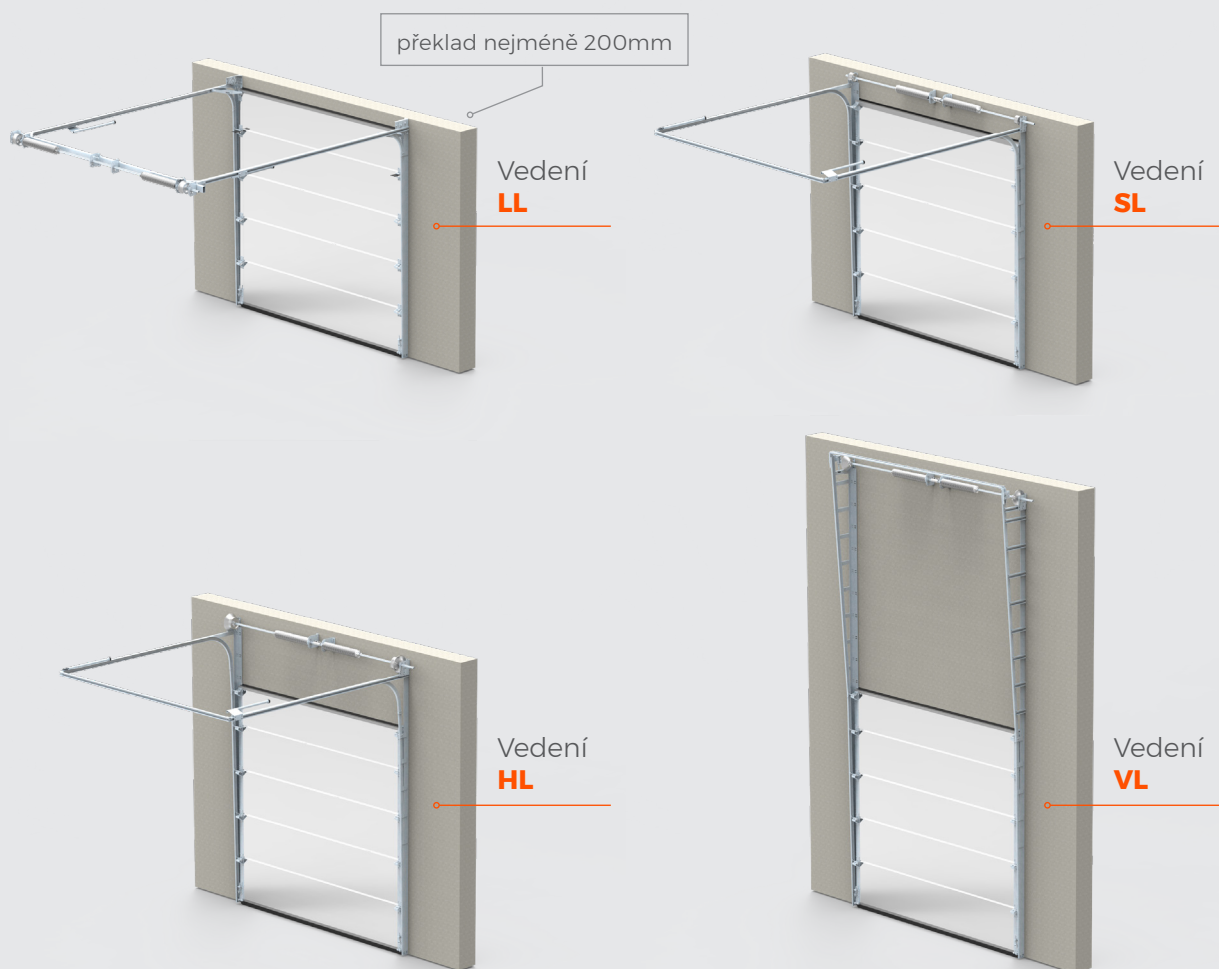

Typ vedení	Označení	Min. nadpraží (mm)	Max. plocha m ²	Max. rozměr (mm)
LL - nízké vedení	LL-DT	200	23	6 000 × 5 000
	LL-I	230	23	6 000 × 5 000
SL - standardní vedení	SL350	350	25	7 000 × 3 600
	SL420 (500)	420 (500)	40	8 000 × 5 499 (6 500)
HL - vysoké vedení	HL	větší než 480, menší než 2x výška otvoru + 400	40	8 000 × 6 500
	HL-1T	větší než 850, menší než 1450	16	4 000 × 4 000
	HL-2T	větší než 1450, menší než 3250	25	5 000 × 5 500
VL - vertikální vedení	VL	2x výška otvoru + 400	40	8 000 × 6 500
	VL-T	2x výška otvoru + 420	25	5 000 × 5 500



FSL

Standardní vedení pod úhlem 15°

VEDENÍ POD ÚHLEM

Vodorovné vedení může být také vyrobeno pod sklonem střechy až 45°.

DVAKRÁT LOMENÉ VEDENÍ

Dvakrát lomené vedení se přizpůsobí každému tvaru střechy.

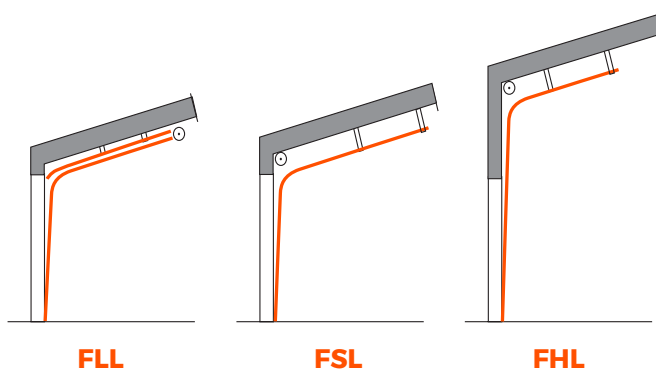



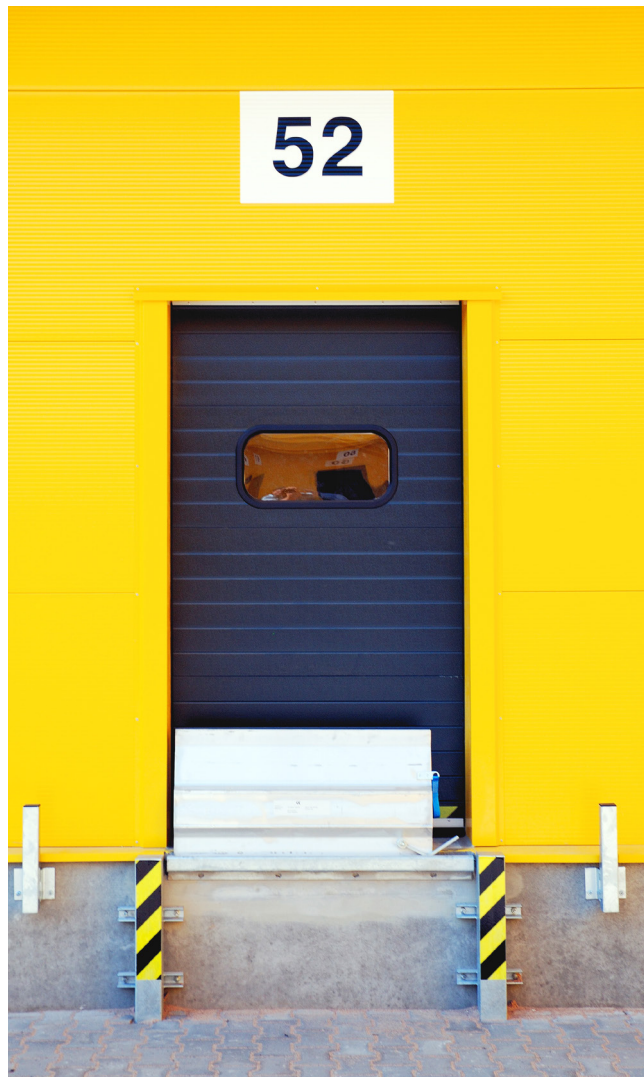

Soustředíme se především na vratovou techniku, její vývoj a výrobu. K dispozici máme špičkové výrobní stroje a vynikající výrobní kapacitu.

Umíme pokrýt vzrůstající zájem o vrata nejen v České republice, ale také po celém světě.



Sendvičový panel se skládá ze dvou oboustranně pozinkovaných ocelových plechů. Mezi nimi se nachází polyuretanová pěna, která plní funkci tepelné a zvukové izolace. Standardní tloušťka panelu je 40mm a nabízíme také 80mm panel s lepší tepelnou a akustickou izolací. Panely o tloušťce 40mm nabízíme ve variantách STANDARD a PROTECT (ochrana proti skřípnutí prstů).

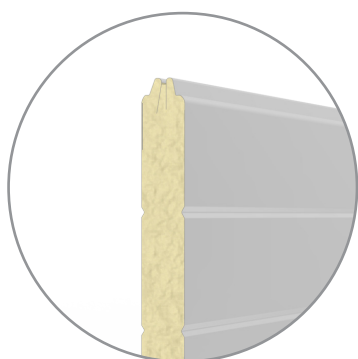

Standard 40 mm

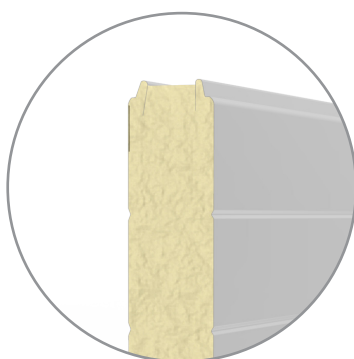

Standard 80 mm

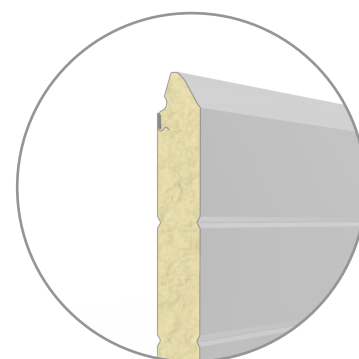

Protect 40 mm

DESIGN

DESIGN STANDARD

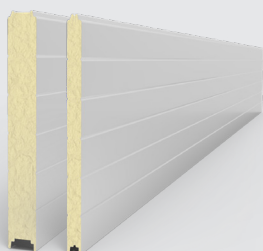

Struktura

Lamela stucco

Vnější barva

dle aktuální nabídky panelů

Vnitřní barva

dle aktuální nabídky panelů

Tradiční tvar nosu panelu | jádro z polyuretanové pěny | oboustranné žárové zinkování |
 $U(40\text{mm}) = 0,50 \text{ W} / \text{m}^2 \text{ K}$ | $U(80\text{mm}) = 0,27 \text{ W} / \text{m}^2 \text{ K}$ | $R = 25 \text{ dB}$



40 mm / 80 mm

DESIGN PROTECT

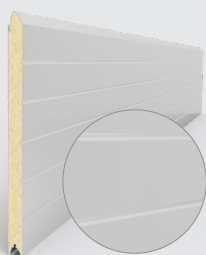

Struktura

Lamela stucco

Vnější barva

dle aktuální nabídky panelů

Vnitřní barva

dle aktuální nabídky panelů

Ochrana proti skřípnutí prstů (FSP) | jádro z polyuretanové pěny | oboustranné žárové zinkování |
 $U = 0,50 \text{ W} / \text{m}^2 \text{ K}$ | $R = 25 \text{ dB}$

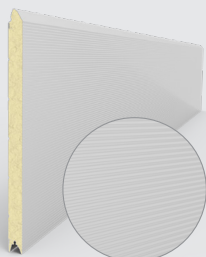

Struktura

V-Profil hladká

Vnější barva

dle aktuální nabídky panelů

Vnitřní barva

dle aktuální nabídky panelů

Ochrana proti skřípnutí prstů (FSP) | jádro z polyuretanové pěny | oboustranné žárové zinkování |
 $U = 0,50 \text{ W} / \text{m}^2 \text{ K}$ | $R = 25 \text{ dB}$

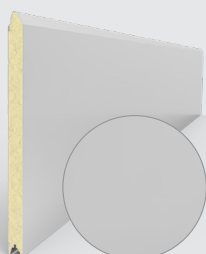

Struktura

Bez drážky hladká

Vnější barva

dle aktuální nabídky panelů

Vnitřní barva

dle aktuální nabídky panelů

Ochrana proti skřípnutí prstů (FSP) | jádro z polyuretanové pěny | oboustranné žárové zinkování |
 $U = 0,50 \text{ W} / \text{m}^2 \text{ K}$ | $R = 25 \text{ dB}$



CELOPROSKLENÉ HLINÍKOVÉ SEKCE - FVE

TECHNICKÉ VÝHODY

- standardní provedení s eloxovaným hliníkovým rámem E6/EV1
- variabilní provedení pro panely STANDARD i PROTECT
- sekce s přerušeným tepelným mostem a bez přerušného tepelného mostu
- výběr nejrůznějších výplní dle provedení, tepelně izolačních vlastností a propustností vzduchu
- možnost lakování hliníkového rámu dle RAL, NCS nebo DB
- v nabídce také prosklení s ochranou proti poškrábání

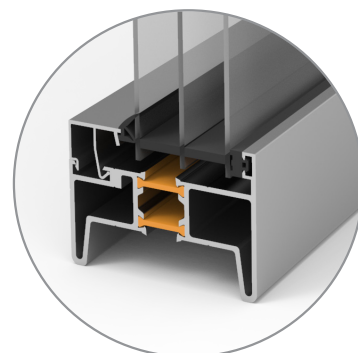

PROVEDENÍ BEZ PŘERUŠENÉHO TEPELNÉHO MOSTU

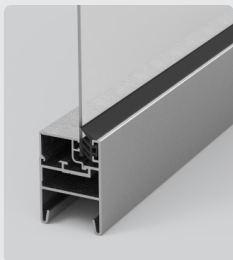

Jednoduché prosklení

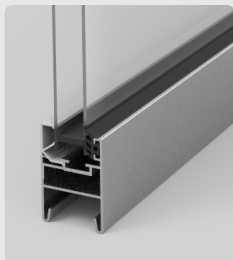

Dvojité prosklení

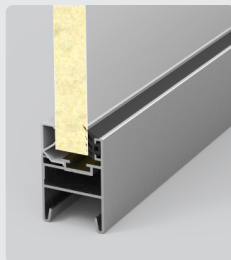

Hliníková výplň

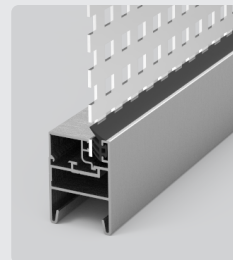

Větrací výplň

PROVEDENÍ S PŘERUŠENÝM TEPELNÝM MOSTEM

- pro panely řady PROTECT i STANDARD
- identický design s celoproskleným provedením s FSP
- vynikající izolační vlastnosti, snížení tepelné prostupnosti až o 22%
- zabrání kondenzaci vody na vnitřní straně vrat (exteriér vs. interiér)

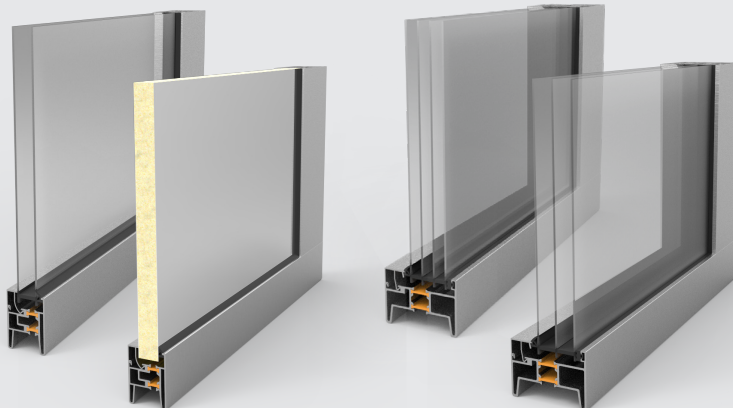

FVE TB - 80 mm

Příklad:

Provedení	FVE 40 mm	FVE TB 40 mm
Šířka vrat	4 500	4 500
Výška vrat	3 500	3 500
U-hodnota	3,8 W/m ² K	3,1 W/m ² K
Průvzdušnost	3	3
Třída ochrany proti větru	3	4
Voděodolnost	3	3

SNÍŽENÍ
TEPELNÉ
PROSTUPNOSTI
AŽ O

22%

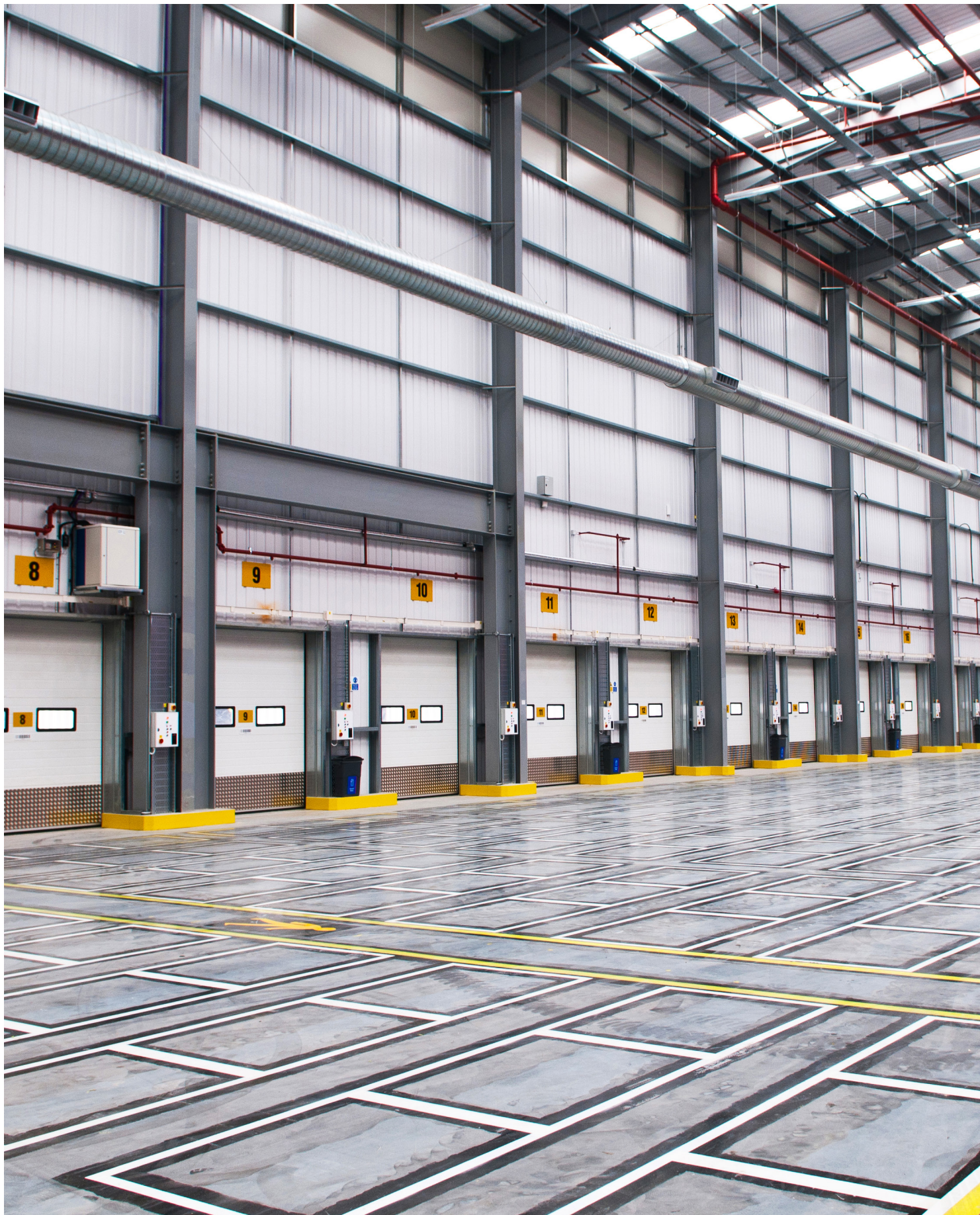



Vrata pod názvem TOORS Indy lze najít ve výrobních halách, logistických centrech, parkovacích domech, zkrátka všude, kde je třeba zajistit bezchybný provoz.

TOORS Indy nabízejí nejen snadné ovládání, ale zároveň úsporu energie za vytápění či klimatizování budovy.

Splňují nejvyšší provozní požadavky.

VSTUPNÍ DVEŘE

TECHNICKÉ VÝHODY

- instalace vstupních dveří až do plochy vrat 30m² (max. šířka vrat 6.000mm)
- volitelné varianty prahu - standardní, nízký, extra nízký
- eloxované hliníkové olistování E6/EV1
- jednoduchá a rychlá montáž
- zabudovaná výztuha pod zavíračem
- možnost lakování hliníkových profilů dle RAL, NCS, DB

VÝŠKY PRAHU

Sekce	Typ prahu	Výška prahu
Panel	Extra nízký	18 mm
FVE	Extra nízký	18 mm
Panel	Nízký	80 mm
Panel	Standardní	225 mm
FVE	Standardní	130 mm

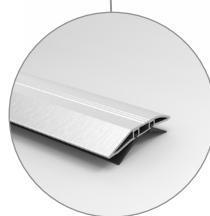

Extra Nízký práh

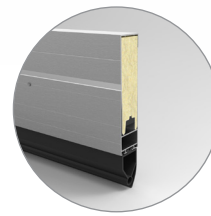

Standardní práh

EXTRA NÍZKÝ PRAH SE POUŽÍVÁ STANDARDNĚ U NOUZOVÉHO VÝCHODU



PARAMETRY VSTUPNÍCH DVEŘÍ

Výška dveří	Skladba - 1.-4. sekce	Práh	Výška kliky
2 300 mm	4 x 610 mm	Extra nízký	980 mm
		Standardní/ Nízký	1 030 mm
2 190 mm	3 x 610 mm 1 x 500 mm	Extra nízký	980 mm
		Standardní/ Nízký	1 030 mm
2 080 mm	2 x 610 mm 2 x 500 mm	Extra nízký	980 mm
		Standardní/ Nízký	1 030 mm
1 970 mm	1 x 610 mm 3 x 500 mm	Extra nízký	980 mm
		Standardní/ Nízký	1 030 mm
1 860 mm	4 x 500 mm	Extra nízký	870 mm
		Standardní/ Nízký	920 mm

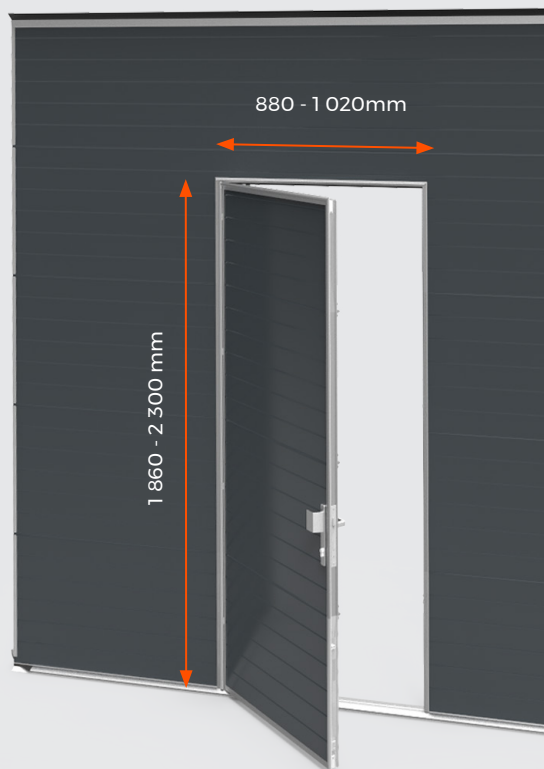

PŘÍSLUŠENSTVÍ

- panikové kování v různých provedeních
- elektrický otvírač
- možnost instalace oken a celoprosklených sekcí (FVE)

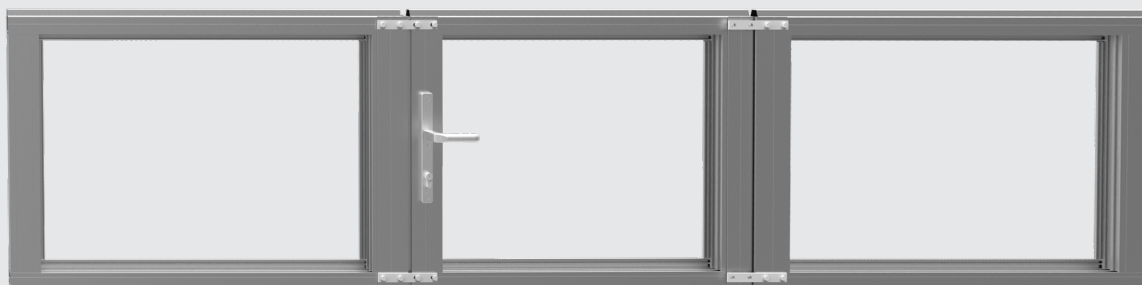
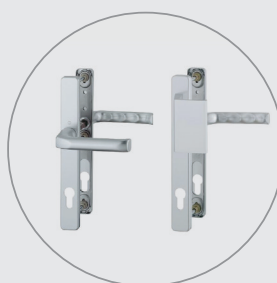

POHONY GFA

PARAMETRY

- elektronické koncové spínače
- stupeň krytí IP65
- napětí 400V/230V
- nouzové ovládání: řetězem, odblokováním převodovky
- rychlost otevírání 20-50 cm/s.
- pohon s frekvenčním měničem

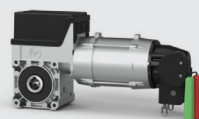
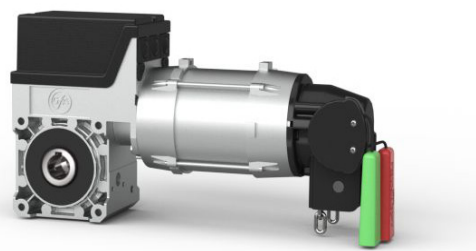

TOTMAN - Řídící jednotka TS970

IMPULS - Řídící jednotka TS970

- opto-prvky + 2ks spínače napnutého lanka
- spirál kabel / WSD modul + propojovací krabičky

IMPULS + dálkové ovládání - Řídící jednotka TS971

se zabudovaným přijímačem dálkového ovládání

- opto-prvky + 2ks spínače napnutého lanka
- spirál kabel / WSD + propojovací krabičky
- frekvence 433 MHz



POHONY CUBE

CUBE 50

- Půmyslový hřídelový motor
- Nouzové ovládání řetězem
- Ochrana spodní hrany pomocí potolišty včetně propojovací krabičky a kabelu
- 24V DC technologie
- Funkce SoftStart a SoftStop
- Pro vrata o maximální ploše 12 m²

CUBE 70

- Půmyslový hřídelový motor
- Nouzové ovládání řetězem
- Ochrana spodní hrany pomocí potolišty včetně propojovací krabičky a kabelu
- 24V DC technologie
- Funkce SoftStart a SoftStop
- Pro vrata o maximální ploše 20 m²
- Větší kroutící moment



ŘÍDÍCÍ JEDNOTKA

- Dobře čitelný dvouciferný display
- Jednoduché použití
- Napojení na veškeré příslušenství
- Stejná pro oba motory







Průmyslová vrata mohou být doplněna o hliníkové (FVE) sekce, které zaručují vedle atraktivního designu i lepší propustnost světla nebo čerstvého vzduchu v halách.

Průmyslová vrata lze objednat s integrovanými vstupními dveřmi, které v kombinaci s panikovým zámkem a nízkým prahem splňují požadavky pro nouzový východ.

INDY GT-R

RYCHLOBĚŽNÁ SEKČNÍ VRATA

Impulzem pro vývoj tohoto nového produktu byla ekologizace provozních vlastností budov. INDY GT-R Vám ukáží, jak snadno lze stanoveným požadavkům vyhovět. Kombinací vysoké rychlosti cyklu (otevření/zavření) a výborných tepelně izolačních vlastností, získáváme unikátní novou generaci průmyslových vrat – INDY GT-R. Technické parametry jsou vylepšené tak, aby vrata co nejefektivněji zastala své nativní funkce a současně měla co nejlepší celkovou energetickou bilanci užívání

- + Díky vyšší rychlosti otevírání a zavírání je možný rychlejší průchod vraty
- + Nižší cirkulace vzduchu mezi venkovními a vnitřními prostory
- + Úspory ve spotřebě energie při vytápění či klimatizování prostor

4x NIŽŠÍ ENERGETICKÉ ZTRÁTY
OPROTI KLASICKÝM
SEKČNÍM VRATŮM

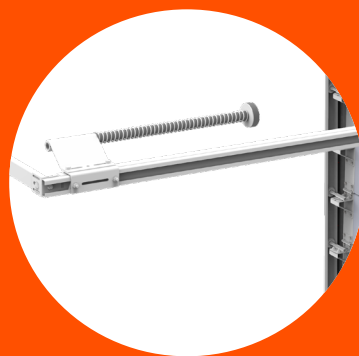
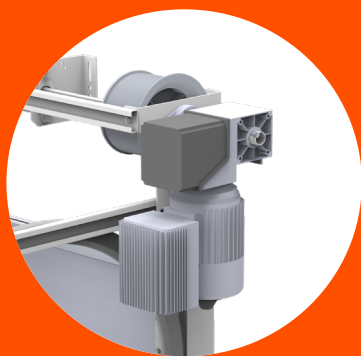

Nově vyvinuté masivní prvky vrat

- konzole
- ložiska
- vzpěry

Pružiny na 50.000 cyklů

Uchycené na 1 1/4" hřidelí

Řídící jednotka s frekvenčním měničem

Tiché pružinové dorazy

Světelná mříž zajišťující bezpečnost vrat

Parametr	INDY GT-R	INDY
Šířka	5 000 mm	5 000 mm
Výška	5 000 mm	5 000 mm
Výška sekce	244-610 mm	610 mm
Maximální momentální rychlost otevírání	1,4 m/s	0,25 m/s
Tloušťka panelů	40 mm	40 mm
Tepelná prostupnost „U“	1,18 W/m²K	1,02 W/m²K
Čas otevření / zavření	4 s	20 s





Na průmyslová vrata se nedíváme jen jako na „neviditelnou“ součást výrobních a skladových hal, nýbrž jako na kvalitní a spolehlivý výrobek, který umožňuje podnikatelům či majitelům firem soustředit se na jejich myšlenky a plány místo operativních problémů.

SPECIÁLNÍ ŘEŠENÍ

Vyrábíme také vrata do extrémních podmínek.

Možnost použití dílů z nerezové oceli, barev do potravinářského průmyslu a vyztužené konstrukce do nepříznivých povětrnostních podmínek.

POUŽITÍ:

- vlhké prostředí (odolnost proti korozi třída C3)
- potravinářský průmysl
- zemědělství
- letecký průmysl
- lodní doprava

NEREZOVÉ KOMPONENTY

- vedení
- boční plechy
- HW
- pružinové dorazy
- spodní kování
- lanka

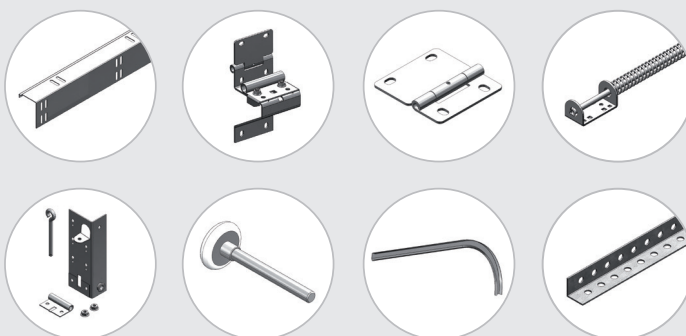



PODZEMNÍ GARÁŽE

**S použitím průmyslového pohonu
s frekvenčním měničem pro garáže s velkou kapacitou.**

Optimální propustnost vzduchu (56%/67%).
Variabilní ovládání - klíčový přepínač | Dálkové ovládání |
Semafor | Radar | Indukční smyčka

- bohatá nabídka volitelného příslušenství
- řídicí jednotka TS981 pro oboustranný provoz řízený semafor
- externí fotobuňky
- vstupní dveře s panikovým kovááním pro nouzový východ
- s možností připojení až 256 dálkových ovladačů

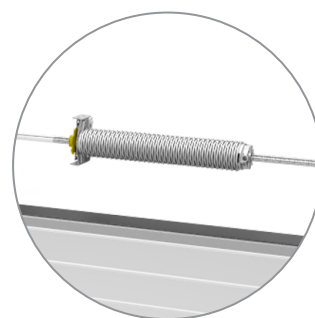

PRUŽINY AŽ PRO

150 000
CYKLŮ





TOORS Indy nabízejí nejen odolnost, funkčnost, certifikovanou bezpečnost, ale i variabilní vzhled.

TOORS Indy průmyslová vrata splňují nejvyšší požadavky na provoz, a rovněž dobře zapadají do celkového konceptu budovy.



BIM-PROCES

- použití při stavbě domů do logistických center
- segment technologie BIM s našimi BIM modely
- modely pro průmyslová vrata, garážová vrata, postranní vstupní dveře Mandoor
- jednotlivé komponenty konstrukce
- jsou popsány pomocí datové sady 3D modelu, s jejich vlastnostmi

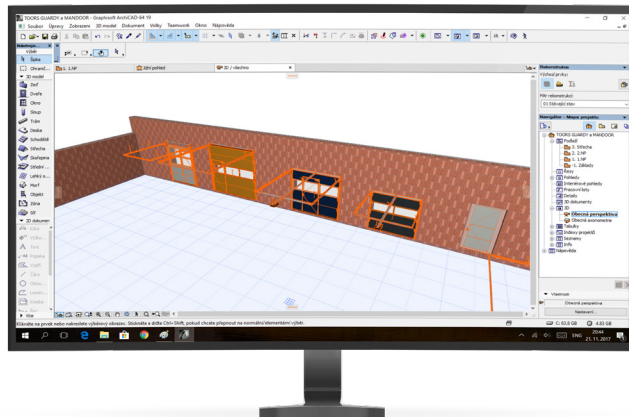

Ke stažení na www.bim.toors.com



BIM-KNIHOVNA

Naše precizní modely značně zvyšují pravděpodobnost dalšího použití např. architektky nebo návrháři ve srovnání s méně kvalitními modely některých konkurentů, které někdy neodpovídají realitě.

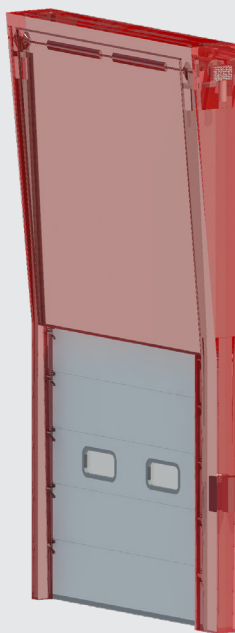

INDY
- průmyslová vrata



GUARDY
- garážová vrata

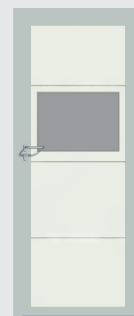

MANDOOR
- postranní vstupní dveře



VRATOVÝ KONFIGURÁTOR



sTOORe

Konfiguratör všech typů vrat - průmyslových, garážových, dvoukřídlových, postranních dveří

FUNKCE:

- web je dostupný jak na PC, mobilu, tak i tabletu
- rychlá a jednoduchá specifikace vrat
- cenové nabídky pro zákazníky
- potřebné dokumenty k vratům ihned po ruce
- přehled o aktuálních nabídkách a objednávkách
- vizualizace nakonfigurovaných vrat

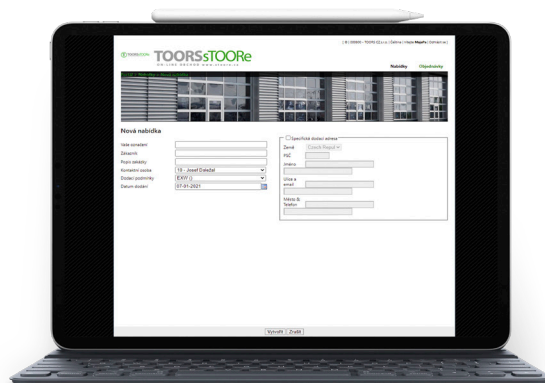

KONFIGURÁTOR JE K DISPOZICI
V RŮZNÝCH SVĚTOVÝCH JAZYCÍCH



NÁHRADNÍ DÍLY

DODÁME VÁM JAKÉKOLIV NÁHRADNÍ DÍLY

Přinášíme vám široký sortiment náhradních dílů pro vaše sekční garážová a průmyslová vrata, abyste mohli udržovat svá vrata v optimálním stavu. Naši nabídku náhradních dílů pravidelně aktualizujeme tak, aby byly kompatibilní s širokou škálou sekčních vrat, takže nemusíte hledat jinde.

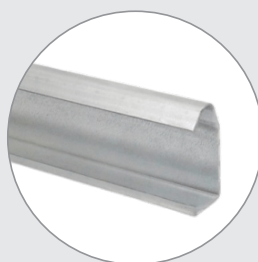
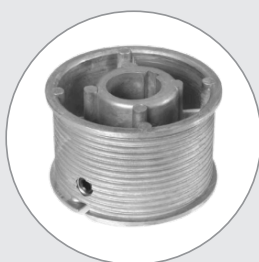

Náhradní díly a příslušenství k vratům naleznete v našem online obchodě TOORS SERVICE.



ZAMĚŘOVACÍ FORMULÁŘ

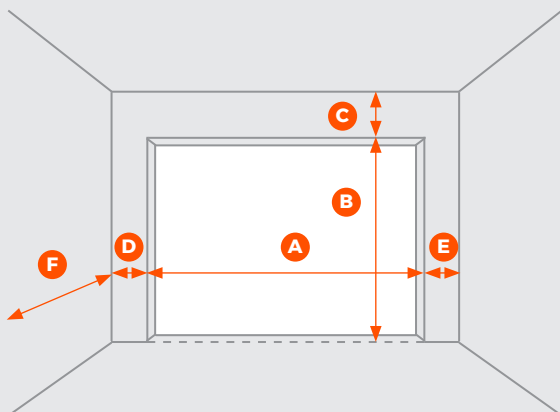

A - šířka otvoru		mm.
B - výška otvoru		mm.
C - výška nadpraží		mm.
D - levé ostění		mm.
E - pravé ostění		mm.
F - hloubka místnosti		mm.
délka hřídele		mm.
vedení pod úhlem		%

Parametry vrat	Ano	Ne	Technické údaje
Okna / FVE sekce			
Design panelu			
Falešný překlad			
Vstupní dveře			
Typ madla a závory			
Pohon			
Demontáž starých vrat			
Likvidace starých vrat			
VZV na místě			

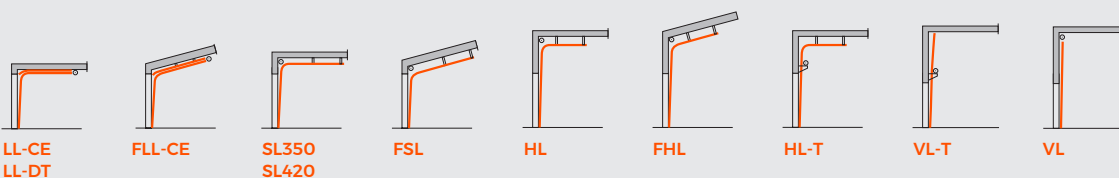

Adresa zákazníka

Jméno technika

.....

.....

.....

.....

.....

.....

Poznámky:

.....

.....

.....

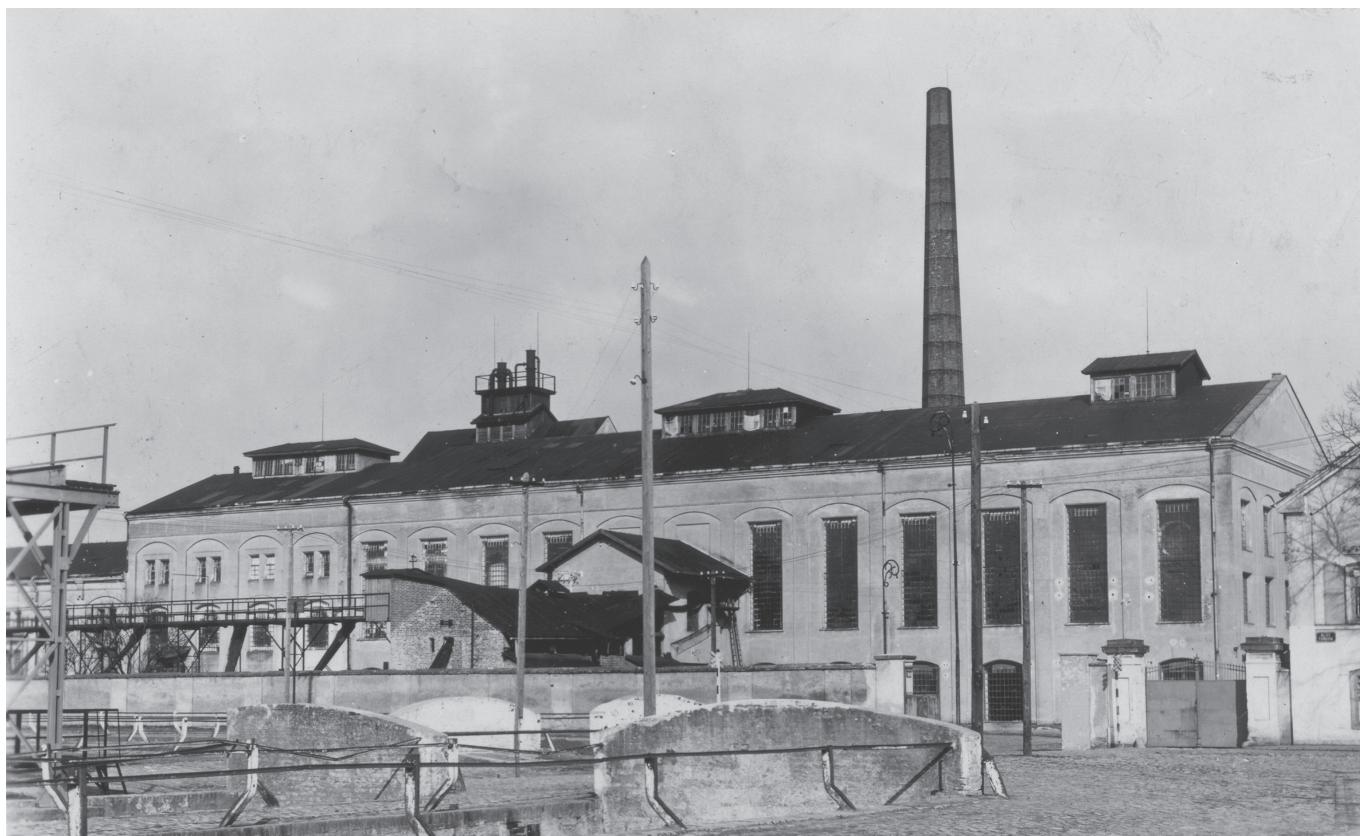

HISTORIE FIRMY TOORS

ZDE JSME VYROBILI NAŠE
PRVNÍ VRATA.

ZDE TO VŠECHNO ZAČALO.

Je to již čtvrt století, co jsme se rozhodli začít budovat náš obchod s respektem k našim zákazníkům, dodavatelům, kolegům a dalším.

A DNES?

TOORS představuje velké profesionály v evropském vratovém průmyslu. Pomalu, ale jistě dobýváme svět.

VŠEOBECNÉ INFORMACE

PODNIK ZALOŽEN	2 000
OBRAT 2023	22 MIO €
PRODUKCE VRAT 2023	20 000 KUSŮ
PLÁNOVANÁ VÝROBA 2026	36 000 KUSŮ
ZAMĚSTNANCI	140
EDSF (European Door & Shutter Federation)	2010
PLOCHA FIRMY	18 000 m ²
VÝROBA A SKLAD	12 000 m ²
POČET ZEMÍ, VE KTERÝCH PŮSOBÍME	50+

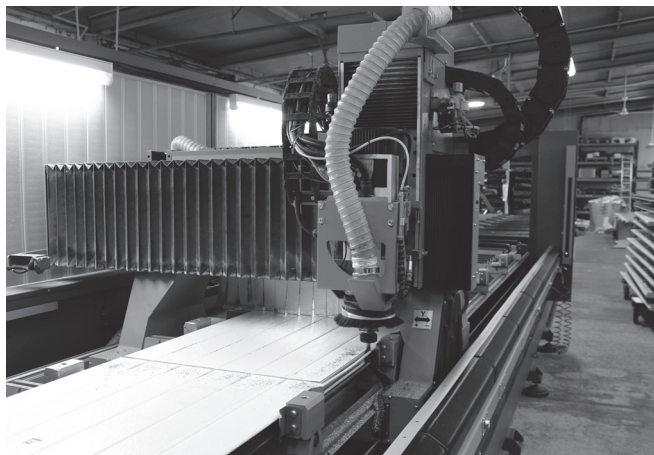

VÝROBNÍ
KAPACITA ROČNĚ

+30 000 KS

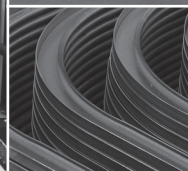

**TOORS
VÝVOJ**

TŘI PILÍŘE PODNIKOVÉ TOORS KULTURY

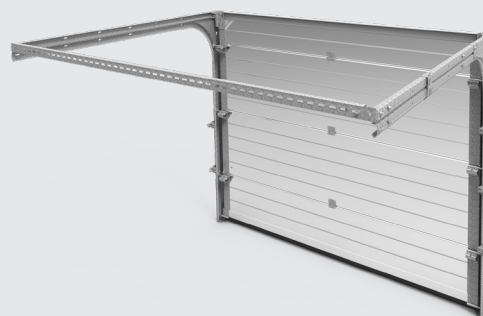

SNADNÁ SPOLUPRÁCE

- přátelská komunikace
- minimum byrokracie
- flexibilní a rychlé rozhodování



ŠTÍHLÉ MYŠLENÍ

- otevřenost změnám
- inteligentní hospodárnost a úspora peněz
- zaměření se na přidanou hodnotu



SVOBODA V PRÁCI

- budovat zodpovědnou volnost
- respekt a férové jednání
- vedení a nadšení



TOORS CZ s.r.o.

Turkova 1338

504 01 Nový Bydžov

+420 495 491 855 | toors@toors.cz

www.toors.cz

